

# *GasAlert* **MaxXT II**

*Detektor 1, 2, 3 a 4 plynů*

***Uživatelská příručka***

**BW**  
Technologies  
by Honeywell

## Omezená záruka a Omezení odpovědnosti

Společnost BW Technologies LP (BW) zaručuje, že při normálním používání a údržbě po dobu dvou let, počínaje dnem zaslání kupujícímu, je tento výrobek bez vad materiálu a zpracování. Tato záruka se vztahuje pouze na prodej nových a nepoužitých výrobků původnímu kupujícímu. Platnost záruky společnosti BW se omezuje na vrácení kupní ceny, opravu nebo výměnu vadného výrobku, který byl vrácen do autorizovaného servisu BW v průběhu záruční doby. O způsobu řešení reklamace rozhoduje BW. Zodpovědnost společnosti BW v žádném případě nepřesáhne kupní cenu, kterou kupující zaplatil za výrobek.

Tato záruka se nevztahuje na:

- a) rutinní výměnu součástí, pojistek nebo jednorázových baterií v důsledku běžného opotřebení výrobku vyplývajícího z používání,
- b) jakýkoli výrobek, který byl podle názoru společnosti BW nesprávně používán, upraven, vystaven nedbalému zacházení nebo poškozen v důsledku nehody nebo nestandardních podmínek při provozu, manipulaci nebo použití,
- c) jakékoliv poškození nebo závady, které mohly vzniknout opravou výrobku jinou osobou než autorizovaným prodejcem, nebo na instalaci neschválených součástí na výrobek, nebo

Povinnosti stanovené touto zárukou jsou závazné pouze v případě, že kupující zajistí:

- a) řádné skladování, instalaci, kalibraci, používání, údržbu a dodržování návodu k použití výrobku a veškerých ostatních platných doporučení společnosti BW,
- b) kupující neprodleně oznámí společnosti BW jakoukoli závadu, a v případě potřeby okamžitě dodá výrobek k opravě. Před vrácením jakéhokoli zboží společnosti BW musí kupující převzít od společnosti BW pokyny pro přepravu, a
- c) společnost BW má právo požadovat, aby kupující předložil doklad o nákupu, jako například originální fakturu, dodací list nebo příbalový leták, který prokazuje, že výrobek je v záruční době.

KUPUJÍCÍ SOUHLASÍ S TÍM, ŽE TATO ZÁRUKA JE JEDINÝM A VÝHRADNÍM NÁROKEM KUPUJÍCÍHO, A NAHRAZUJE VEŠKERÉ DALŠÍ ZÁRUKY, VÝSLOVNÉ NEBO PŘEDPOKLÁDANÉ, ZAHRNÚJÍCÍ MIMO JINÉ PŘEDPOKLÁDANÉ ZÁRUKY PRODEJNOSTI NEBO VHDNOSTI PRO URČITÝ ÚČEL. BW NENESE ODPOVĚDNOST ZA JAKÉKOLIV ZVLÁŠTNÍ, NEPŘÍMÉ, NÁHODNÉ ŠKODY NEBO ZTRÁTY, NEBO NA ZÁKLADĚ SMLOUVY NEBO DŮVĚRY NEBO JINÉHO PŘESVĚDČENÍ.

Vzhledem k tomu, že některé země nebo státy neumožňují omezení trvání uvedené záruky nebo vyloučení nebo omezení náhodných nebo následných škod, nemusí se omezení a výhrady této záruky vztahovat na všechny kupující. V případě, že bude kterékoliv ustanovení této záruky označeno soudem příslušné jurisdikce za neplatné nebo nevymahatelné, pak toto označení nebude mít žádný vliv na platnost a vymahatelnost kteréhokoli jiného ustanovení.

### Kontakt na společnost BW Technologies by Honeywell

USA: 1-888-749-8878

Kanada: 1-800-663-4164

Evropa: +44(0) 1295 700300

Ostatní země: +1-403-248-9226

Napište nám e-mail na následující adresu: [info@gasmonitors.com](mailto:info@gasmonitors.com)

Navštivte webové stránky společnosti BW Technologies by Honeywell na adrese: [www.gasmonitors.com](http://www.gasmonitors.com)

# GasAlertMax XT II

## Úvod

Uživatelská příručka poskytuje základní informace k provozování detektoru plynu GasAlertMax XT II. Úplné pokyny k obsluze naleznete v *Referenční technické příručce zařízení GasAlertMax XT II* přiložené na disku CD. Detektor plynu GasAlertMax XT II (dále jen „detektor“) slouží k vydání výstrahy před nebezpečnými koncentracemi plynů při překročení uživatelsky definovaných, zadaných hodnot alarmů.

Detektor je prostředek osobní ochrany. Odpovědnost za správnou reakci na alarm nese uživatel.

### Poznámka

*Výchozí jazyk zobrazovaný na displeji detektoru je angličtina. Dalšími jazyky jsou francouzština, němčina, španělština a portugalština. Obrazovky pro další jazyky se zobrazují na detektoru a v příslušné uživatelské příručce.*

## Vynulování senzoru

Při nulování senzorů postupujte podle kroků č. 1–3 v části Kalibrace na stránce 8.

## Bezpečnostní informace – přečtěte jako první

Detektor používejte pouze podle pokynů uvedených v této uživatelské příručce a v referenční příručce, jinak může být narušena ochrana poskytovaná detektorem.

Před použitím detektoru si přečtěte následující **Upozornění**.

### Upozornění

- **Varování:** Výměna součástí může poškodit vnitřní bezpečnost.
- **Upozornění:** Z bezpečnostních důvodů musí toto zařízení obsluhovat a jeho servis zajišťovat pouze kvalifikovaný personál. Před obsluhou a prováděním servisu si přečtěte technickou referenční příručku a ujistěte se, že jí rozumíte.
- Před prvním použitím se detektor musí nabít. Společnost BW doporučuje nabíjet detektor po každém pracovním dnu.
- Před prvním použitím detektor kalibrujte a poté kalibraci provádějte pravidelně v závislosti na použití a expozici senzoru jedům a znečišťujícím látkám. Senzory se musí kalibrovat pravidelně a nejméně jednou za 180 dnů (6 měsíců).

- Kalibrujte pouze v bezpečné oblasti, kde není přítomen nebezpečný plyn, v atmosféře obsahující 20,9 % kyslíku.
- Senzor hořlavín je v továrně kalibrován na 50 % LEL metanu. Pokud monitorujete jiný hořlavý plyn v rozsahu % LEL, kalibrujte senzor pomocí vhodného plynu.
- Společnost CSA International hodnotila na tomto přístroji pouze část určenou k detekci hořlavých plynů.
- Chraňte senzor hořlavín před působením sloučenin olova, silikonů, a chlorovaných uhlovodíků. Přestože určité organické výpary (například olovnatý benzín a halogenované uhlovodíky) mohou dočasně znemožnit činnost senzoru, ve většině případů senzor po kalibraci obnoví svou provozuschopnost.
- Společnost BW doporučuje po jakékoliv expozici znečišťujícím látkám/jedům, jako jsou například sloučeniny síry, výpary křemíku, halogenované sloučeniny atd. zkontrolovat senzor hořlavín pomocí známé koncentrace kalibračního plynu.
- Společnost BW doporučuje provést nárazový test senzorů před každodenním použitím, aby se potvrdila jejich schopnost reagovat na plyn tím, že se detektor vystaví koncentraci plynu, která překračuje zadané hodnoty alarmu. Ručně ověřte, že jsou akustické a vizuální alarmy zapnuty. Pokud odečtené hodnoty nebudou ve stanovených mezích, proveďte kalibraci.
- Upozornění: Vysoké odečtené hodnoty LEL mimo stupnici mohou signalizovat výbušnou koncentraci.

- Jakýkoliv odečet hodnoty strmě stoupající vzhůru následovaný poklesem nebo nestálými hodnotami může signalizovat koncentraci plynu nad horní mezí stupnice, což může být nebezpečné.
- K použití pouze v potenciálně výbušné atmosféře, kde koncentrace kyslíku nepřekračují 20,9 objemových %.
- Dlouhodobé vystavení zařízení GasAlertMax XT II určitým koncentracím hořlavých plynů ve vzduchu může detekční prvek namáhat natolik, že dojde ke značnému ovlivnění jeho vlastností. Pokud dojde k alarmu kvůli vysoké koncentraci hořlavých plynů, musí se provést opakovaná kalibrace, nebo, pokud to bude nutné, se musí vyměnit senzor.
- Čerpadlo BW (XT-RPUMP-K1) je certifikováno pouze pro použití se zařízením GasAlertMax XT II.
- **Varování:** Lithiová baterie (MX-BAT01) může představovat riziko požáru nebo chemických popálenin, pokud bude nevhodně použita. Nerozebírejte, nevystavujte teplotám nad 100 °C (212 °F), ani nespalujte.
- **Varování:** V zařízení GasAlertMax XT II nepoužívejte žádné jiné lithiové baterie. Použití jakýchkoliv jiných baterií může způsobit požár a/nebo výbuch. Pokud si chcete objednat náhradní lithiovou baterii MX-BAT01, kontaktujte [BW Technologies by Honeywell](#).
- **Varování:** Lithium-polymerové baterie vystavené teplotě 130 °C (266 °F) po dobu 10 minut mohou způsobit požár a/nebo výbuch.
- Použité lithiové baterie okamžitě zlikvidujte. Nerozebírejte je a ani neodhazujte do ohně. Nemíchejte s pevným odpadem. Vybité baterie musí zlikvidovat kvalifikovaný specialista na recyklaci odpadu nebo zpracovatel nebezpečného odpadu.

- Udržujte lithiové baterie mimo dosah dětí.
- Kalibrace a nárazové testy lze provádět pomocí regulátoru o průtoku 0,5 l/min. nebo regulátoru toku. Pokud použijete regulátor průtoku, musí splňovat následující specifikace pro maximální vstupní tlak:
  - Jednorázové láhve 0–3000 psig/70 bar
  - Doplnovatelné láhve 0–3000 psig/70 bar

## Součásti zařízení GasAlertMax XT II

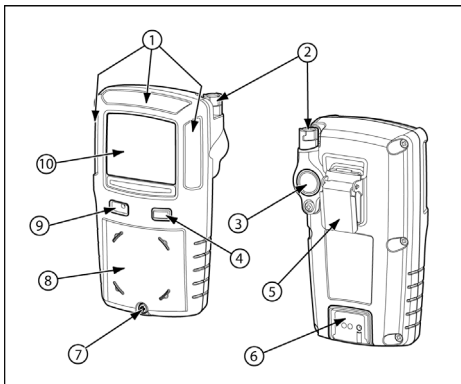

Položka	Popis
1	Vizuální alarmové indikátory (LED)
2	Rychlá přípojka čerpadla
3	Filtr čerpadla a filtr vlhkosti
4	Tlačítko
5	Krokodýlová svorka
6	Nabíjecí konektor a IČ rozhraní
7	Uzamykací šroub difúzního krytu (1)
8	Difúzní kryt
9	Akustický alarm
10	Displej z tekutých krystalů (LCD)

## Prvky displeje

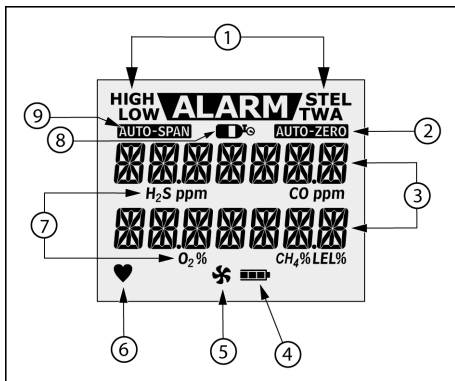

Položka	Popis
1	Stav alarmu
2	Automatické nulování senzoru
3	Číselné hodnoty
4	Indikátor stavu nabití baterie
5	Indikátor čerpadla
6	Indikátor srdečního tepu
7	Identifikátory typu plynu
8	Plynová láhev
9	Automatické určení intervalu senzoru

## Tlačítko

Tlačítko	Popis
	<ul style="list-style-type: none"><li>• Detektor aktivujete stisknutím tlačítka ○.</li><li>• Pro deaktivaci detektoru stiskněte a přidržte tlačítko ○, dokud odpočítávání do <b>OFF</b> (VYPNUTÍ) neskončí.</li><li>• Pokud chcete zobrazit datum a čas, údaje TWA, STEL a maxima (MAX), stiskněte dvakrát rychle za sebou tlačítko ○. Pokud chcete smazat odečty TWA, STEL a MAX, stiskněte tlačítko ○, když se na LCD zobrazí nápis <b>CLEAR ALL</b> (SMAZAT VŠE).</li><li>• Pokud chcete zahájit kalibraci, stiskněte a podržte tlačítko ○, zatímco bude detektor odpočítávat do <b>OFF</b> (VYPNUTÍ). Držte i nadále tlačítko ○, zatímco se LCD krátce vypne a reaktivuje. Poté začne odpočet do <b>CAL</b> (KALIBRACE). Uvolněte tlačítko ○, až se odpočet do <b>CAL</b> (KALIBRACE) dokončí.</li><li>• Podsvícení aktivujete stiskem a uvolněním tlačítka ○.</li><li>• Pokud chcete potvrdit alarm s ručním resetem a alarm čerpadla, stiskněte tlačítko ○.</li><li>• Pokud chcete potvrdit nízkou úroveň alarmu a vypnout akustický alarm, stiskněte tlačítko ○. Volba <b>Low Alarm Acknowledge</b> (Potvrzení nízké úrovně alarmu) musí být v aplikaci FleetManager II zapnuta.</li><li>• Pokud chcete potvrdit jakýkoli alarm typu <b>Due Today</b> (Dnešní datum splnění) (kalibrace, nárazový test, blokový test) a vypnout akustický alarm, stiskněte tlačítko ○.</li></ul>



## Kalibrace a instalace nárazového testu

### Pokyny pro plynovou láhev

- Za účelem dosažení přesné kalibrace použijte kalibrační plyn nejvyšší kvality. Používejte plyny schválené Národním institutem standardů a technologie (NIST).
- Pokud je zapotřebí certifikovaná kalibrace, kontaktujte společnost BW Technologies by Honeywell.
- Nepoužívejte plynové láhve po datu expirace.

### Připojení plynové láhve

1. Ověřte, zda použitý kalibrační plyn odpovídá rozsahu koncentračních hodnot určených pro detektor.
2. Připojte kalibrační hadici k regulátoru s průtokem 0,5 l/min nebo regulátoru průtoku na plynové láhvi.
3. Zahajte kalibrační postup.
4. Při zobrazení **AUTO-SPAN** připojte konektor hadice ke konektoru čerpadla.
5. Po dokončení kalibrace vypněte plyn a odpojte hadici od detektoru a regulátoru průtoku.
6. Ujistěte se, že je plynová láhev skladována dle pokynů výrobce.

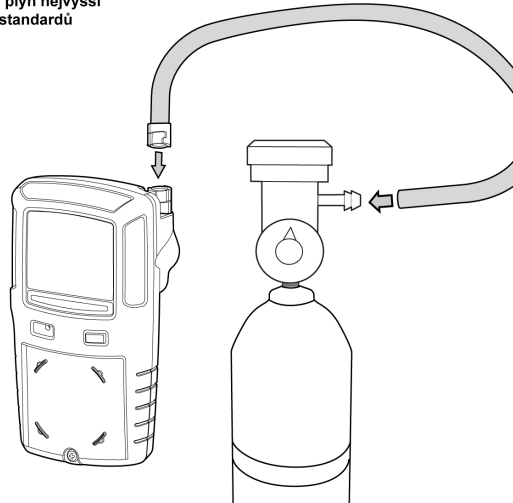



**Kalibrace****⚠ Upozornění**

**Kalibrujte pouze v bezpečné oblasti, kde není přítomen nebezpečný plyn, v atmosféře obsahující 20,9 % kyslíku. Nekalibrujte detektor během nabíjení nebo ihned po jeho dokončení.**

*Poznámka*

*Maximální délka hadice pro kalibraci je 1 metr (3 ft.).*

1. Stiskněte a podržte tlačítko , zatímco bude detektor odpočítávat do **OFF** (VYPNUTÍ). Držte i nadále tlačítko , i když se detektor na okamžik vypne.



2. Detektor se aktivuje znovu a provede odpočet do **CAL** (KALIBRACE). Držte i nadále tlačítko , dokud se odpočet nedokončí, a spusťte tak kalibraci.



3. Bliká značka **AUTO-ZERO**, zatímco detektor vynuluje všechny senzory. Pokud se senzor nedokáže automaticky vynulovat, nelze jej resetovat. Po dokončení automatického vynulování se na LCD zobrazí nápis **APPLY GAS** (PŘIVEĎTE PLYN).

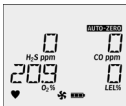

4. Postupujte podle pokynů v části [Kalibrace a instalace nárazového testu](#) (strana 7). Připojte regulátor o průtoku 0,5 l/min nebo regulátor průtoku a přiveďte plyn.

*Poznámka*

*Za účelem kalibrace musí být difúzní kryt připojen k detektoru.*

Na LCD bliká značka . Po detekci dostatečného množství plynu (po asi 30 sekundách) detektor zapípá. Značka **AUTO-SPAN** zabliká a manuální resetování se tak dokončí.

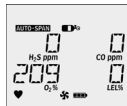

5. Na LCD se zobrazí nápis **CAL DUE** (VYŽADOVÁNA KALIBRACE). Poté se zobrazí obrazovka se zbývajícím počtem dnů do další kalibrace daného senzoru. V posledním kroku se na LCD zobrazí nápis (např.) **CAL DUE 180 d** (KALIBRACE VYŽADOVÁNA ZA 180 DNŮ). Jelikož některé senzory vyžadují častější kalibraci, LCD zobrazí dobu do nejbližší kalibrace.

*Poznámka*

*Kalibraci lze kdykoliv zrušit. Pokud chcete kalibraci zrušit, stiskněte tlačítko . Zobrazí se obrazovka **CAL ABORTED** (KALIBRACE ZRUŠENA).*

**Alarmy**



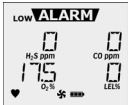
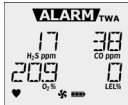
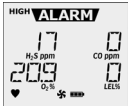
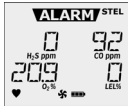

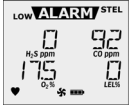
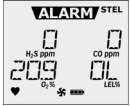
Informace o alarmech a souvisejících obrazovkách najdete v následující tabulce.

Alarm	Obrazovka	Alarm	Obrazovka
<p><b>Nízká úroveň alarmu</b></p> <ul style="list-style-type: none"> <li>• Pomalá siréna</li> <li>• Pomalé měnění se blikání</li> <li>• Blikání značky <b>ALARM</b> a identifikátoru cílového plynu</li> <li>• Aktivuje se vibrační alarm</li> </ul>		<p><b>Alarm TWA</b></p> <ul style="list-style-type: none"> <li>• Rychlá siréna</li> <li>• Rychlé měnění se blikání</li> <li>• Blikání značky <b>ALARM</b> a identifikátoru cílového plynu</li> <li>• Aktivuje se vibrační alarm</li> </ul>	
<p><b>Vysoká úroveň alarmu</b></p> <ul style="list-style-type: none"> <li>• Rychlá siréna</li> <li>• Rychlé měnění se blikání</li> <li>• Blikání značky <b>ALARM</b> a identifikátoru cílového plynu</li> <li>• Aktivuje se vibrační alarm</li> </ul>		<p><b>Alarm STEL</b></p> <ul style="list-style-type: none"> <li>• Rychlá siréna</li> <li>• Rychlé měnění se blikání</li> <li>• Blikání značky <b>ALARM</b> a identifikátoru cílového plynu</li> <li>• Aktivuje se vibrační alarm</li> </ul>	

Alarm	Obrazovka	Alarm	Obrazovka
<p><b>Alarm více plynů</b></p> <ul style="list-style-type: none"> <li>Mění se nízké a vysoké úrovně alarmu sirény i blikání</li> <li>Blikání značky <b>ALARM</b> a identifikátorů cílového plynu</li> <li>Aktivuje se vibrační alarm</li> </ul>		<p><b>Alarm překročení limitu (OL)</b></p> <ul style="list-style-type: none"> <li>Rychlá siréna</li> <li>Rychlé měnění se blikání</li> <li>Blikání značky <b>ALARM</b> a identifikátoru cílového plynu</li> <li>Aktivuje se vibrační alarm</li> </ul>	

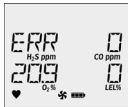
*Poznámka*

*Pokud je v aplikaci FleetManager II zapnuta volba **Low Alarm Acknowledge** (Potvrzení nízké úrovně alarmu), pak lze nízkou úroveň alarmu potvrdit a akustický alarm deaktivovat stiskem tlačítka . Pokud alarm eskaluje na vysokou úroveň nebo na alarm STEL, TWA nebo alarm více plynů, akustický alarm se znovu aktivuje.*

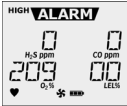
Alarm	Obrazovka	Alarm	Obrazovka
<b>Alarm senzoru</b> <ul style="list-style-type: none"> <li>Zobrazí se nápis <b>ERR</b> (CHYBA)</li> </ul>		<b>Alarm automatického vypnutí</b> <ul style="list-style-type: none"> <li>Sekvence 10 rychlých sirén a měněního se blikání následovaná 1 sekundou ticha (opakuje se sedmkrát).</li> <li>Bliká značka <b>ALARM</b> a aktivuje se vibrační alarm.</li> <li>Před deaktivací detektoru se zobrazí nápis <b>TURNING OFF</b> (VYPÍNÁNÍ)</li> </ul>	
<b>Alarm nízkého stavu baterie</b> <ul style="list-style-type: none"> <li>Sekvence 10 rychlých sirén a měněního se blikání následovaná 7 sekundami ticha (pokračuje po dobu 10 minut)</li> <li>Blikají značky  a <b>ALARM</b></li> <li>Zobrazí se nápis <b>LOW BATTERY</b> (NÍZKÝ STAV BATERIE) a aktivuje se vibrační alarm</li> <li>Po 10 minutách sekvence 10 rychlých sirén a měněního se blikání následovaná 1 sekundou ticha (opakuje se sedmkrát)</li> <li>Před deaktivací detektoru se zobrazí nápis <b>TURNING OFF</b> (VYPÍNÁNÍ)</li> </ul>		<b>Alarm čerpadla</b> <ul style="list-style-type: none"> <li>Dvě pípnutí a dvě bliknutí</li> <li>Blikají značky  a <b>ALARM</b></li> <li>Zobrazí se nápis <b>HIGH</b> (VYSOKÁ)</li> <li>Aktivuje se vibrační alarm</li> </ul>	

## Poznámka:

Pokud je volba *Latching Alarms* (Alarmy s ručním resetem) zapnuta, pak při splnění podmínek alarmu tato volba způsobí, že alarmy nízké a vysoké úrovně plynu (akustické, vizuální a vibrační) budou trvat tak dlouho, dokud nebude alarm potvrzen (stiskem tlačítka ) a koncentrace plynu neklesne pod prahovou hodnotu. LCD pokračuje v zobrazování vysoké koncentrace, dokud podmínky splnění alarmu nepřestanou existovat. Volbu *Latching Alarms* (Alarmy s ručním resetem) lze aktivovat nebo deaktivovat v aplikaci *FleetManager II*. Místní nařízení mohou vyžadovat aktivaci volby *Latching Alarms* (Alarmy s ručním resetem).

## Nabídka možností

K nastavení možností je nutný detektor, adaptér IČ spojení a software FleetManager II. Postupujte podle pokynů v *Technické referenční příručce pro zařízení GasAlertMax XT II* a *Uživatelské příručce pro aplikaci FleetManager II*. Uživatelské nastavení a nastavení senzorů je vysvětleno dále:

### Konfigurace zařízení

- **Startup Message Top Line (Horní řádek zprávy při spuštění):** Zadejte řádek textu, který se zobrazí na LCD při spuštění (maximálně 25 znaků).
- **Startup Message Bottom Line (Dolní řádek zprávy při spuštění):** Zadejte řádek textu, který se zobrazí na LCD při spuštění (maximálně 25 znaků).
- **Lockout on Self-Test Error (Uzamčení po chybě autotestu, uzamčení při alarmu senzoru):** Pokud senzor selže během spuštění a je aktivní volba **Lockout on Self-Test** (Uzamčení při autotestu), pak se na LCD zobrazí nápis **Safety Lock On** (Zapnut bezpečnostní zámek) a detektor se deaktivuje.
- **Safe Mode (Bezpečný režim):** Při aktivaci se na LCD neustále zobrazuje nápis **SAFE** (BEZPEČÍ), dokud nedojde ke splnění podmínek alarmu.
- **Confidence/Compliance Beep (Bezpečnostní zvukový signál):** Při aktivaci podává bezpečnostní/compliance zvukový signál neustálou zprávu o správném fungování detektoru. Pokud chcete definovat, jak často má detektor pípat (každých 1–120 sekund), zadejte hodnotu do pole **Confidence Interval** (Bezpečnostní interval). Bezpečnostní zvukový /compliance signál se při alarmu nízkého stavu baterie automaticky vypne, calibration fail, bump test fail, self-test fail, and in an alarm condition.

- **Latching Alarms (Alarmy s ručním resetem):** Aktivaci zajistíte, aby alarm trval, dokud nebude potvrzen a koncentrace plynu neklesnou pod stanovenou prahovou hodnotu alarmu. Akustický alarm lze dočasně deaktivovat na 30 sekund stiskem tlačítka , ale na LCD bude nadále zobrazena nejvyšší hodnota koncentrace, dokud podmínky alarmu nepřestanou existovat.
- **Force Calibration (Vynucená kalibrace):** Po aktivaci se vynutí kalibrace detektoru, pokud je u senzoru po spuštění překročena doba mezi kalibracemi. Doba je definovaná uživatelem (0–365 dnů) v poli **Calibration Interval** (Kalibrační interval).
- **Cal IR Lock (Zámek IČ kalibrace, ke kalibraci je nutné použít IČ zařízení):** Po aktivaci se detektor automaticky vynuluje, ale senzory je nutné nastavit pomocí IČ spojení nebo stanice MicroDock II a softwaru FleetManager II.
- **Force Bump (Vynucení nárazového testu):** Po aktivaci je nutné provádět nárazový test za účelem ověření správné odezvy senzorů na testovací plyn. Doba je definovaná uživatelem (0–365 dnů) v poli **Bump Interval** (Interval nárazových testů).
- **Location Logging (Záznam lokace):** Po aktivaci lze do detektoru zadat sérii čísel (1–999) za účelem identifikace vrtu na zemní plyn, podniků nebo jiné oblasti, kde je detektor používán.
- **Force Block Test (Vynucení blokového testu):** Po aktivaci musí být během testů při spuštění proveden blokový test čerpadla.
- **Datalog Interval (seconds) (Interval záznamu dat (sekundy)):** Definujte, jak často má detektor zaznamenávat vzorek (každých 1–120 sekund).

- **Confidence Interval (seconds) (Bezpečnostní interval (sekundy)):** Definujte, jak často má detektor pípat (1–120 sekund), pokud bude aktivována volba **Confidence/Compliance Beep** (Bezpečnostní zvukový signál).
- **Language (Jazyk):** LCD zobrazuje obrazovky v jazycích **English** (angličtina), **Français** (francouzština), **Deutsch** (němčina), **Español** (španělština) nebo **Português** (portugalština). Jazyk zvolte z rozevírací nabídky v aplikaci FleetManager II.  
IntelliFlash is always flashing unless there is a low battery alarm, calibration fail, bump test fail, self-test fail, or an alarm condition.
- **IntelliFlash Interval:** Define how often the IntelliFlash occurs (1-120 seconds) when the IntelliFlash option is enabled.

### Konfigurace senzorů (H<sub>2</sub>S, CO, LEL a O<sub>2</sub>)

- **Sensor Disabled (Sensor vypnut):** Zapíná nebo vypíná vybraný senzor.
- **Calibration Gas (ppm) (Kalibrační plyn (ppm)):** Definujte rozpětí koncentrace kalibračního plynu pro jednotlivé senzory. Interval koncentrace plynu musí odpovídat intervalu na plynové láhvi.
- **Calibration Interval (days) (Kalibrační interval (dny)):** Zadejte počet dnů (0–365) do termínu příští kalibrace.
- **Bump Interval (days) (Interval nárazových testů (dny)):** Zadejte počet dnů (0–365) do termínu příštího nárazového testu.
- **Low Alarm (ppm) (Nízká úroveň alarmu (ppm)):** Zadejte prahovou hodnotu nízké úrovně alarmu pro všechny senzory.
- **High Alarm (ppm) (Vysoká úroveň alarmu (ppm)):** Zadejte prahovou hodnotu vysoké úrovně alarmu pro všechny senzory.
- **TWA Alarm (ppm) (Alarm TWA (ppm)):** Zadejte prahovou úroveň pro alarm časově váženého průměru TWA (pouze pro senzory toxických látek).
- **STEL Alarm (ppm) (Alarm STEL (ppm)):** Zadejte limit alarmu krátkodobého vystavení STEL (pouze pro senzory toxických látek).
- **STEL Interval (minutes) (Interval STEL (minuty)):** Zadejte limit krátkodobého vystavení (STEL) v rozmezí 5–15 minut (pouze pro senzory toxických látek).
- **TWA Period (hours) (Období TWA (hodiny), pohyblivý průměr TWA (hodiny)):** Volba období TWA slouží k definování časově váženého pohyblivého průměru akumulovaných plynů za období 4–16 hodin, aby byla jistota, že pracovník oblast opustí, jakmile dojde k akumulaci definovaného maximálního průměru.
- **Correction Factor (%) (Korekční faktor (%)):** Zadejte kompenzační faktory pro uhlovodíky kromě metanu. Faktor lze použít pouze v případě, že byl senzor LEL kalibrován pomocí metanu (pouze LEL).
- **50 % LEL = (%CH<sub>4</sub>):** Zadejte procentuální hodnotu, při které se zobrazí hodnota LEL jako % z objemu při předpokládaném metanovém prostředí (pouze LEL).
- **Auto-Zero on Startup (Automatické vynulování při spuštění):** Aktivace nebo deaktivace automatického vynulování senzorů při spuštění (H<sub>2</sub>S, CO, LEL, a O<sub>2</sub>).
- **LEL by Volume CH<sub>4</sub> (LEL podle objemu CH<sub>4</sub>):** Po zapnutí detektor operuje s předpokladem, že došlo ke kalibraci pomocí metanu (CH<sub>4</sub>). Při zapnutí se budou načítat a zobrazovat hodnoty % CH<sub>4</sub>. Při vypnutí se budou načítat a zobrazovat hodnoty % LEL.
- **5% LEL Over-span (5% překrytí LEL):** Při zapnutí detektor automaticky překryje senzor LEL o 5 % LEL nad rozpětí plynových koncentrací, aby došlo ke splnění nařízení CAN/CSA C22.2 č. 152.

- **20.8% Base Reading (Základní hodnota 20,8 %):** Při zapnutí se detektor nakonfiguruje tak, aby hlásil 20,8 % O<sub>2</sub> jako normální vzduch. Při vypnutí bude detektor detekovat 20,9 % O<sub>2</sub> jako normální vzduch.
- **Low Alarm Acknowledge (Potvrzení nízké úrovně alarmu):** Při aktivaci lze akustický alarm dočasně vypnout během alarmu nízké úrovně stiskem tlačítka . Vibrace, LED alarmu a LCD zůstanou v provozu (pouze pro toxické látky a LEL).

## Údržba

Abyste detektor udrželi v dobrém stavu, provádějte dle potřeby následující základní údržbu.

- Pravidelně provádějte kalibraci, nárazový test a prohlídku detektoru.
- Udržujte deník se záznamy o veškerých údržbách, nárazových testech, kalibracích a událostech alarmu.
- Vnější povrch očistěte měkkou, vlhkou látkou. Nepoužívejte rozpouštědla, mýdla či leštidla.
- Neponožte detektor do kapalin.

## Nabíjení detektoru

### Varování

**Nabíjejte pouze v bezpečné oblasti, kde se nenachází žádné nebezpečné plyny o teplotě v rozmezí 0 °C – 45 °C (32 °F – 113 °F).**

Baterii nabíjejte po každém pracovním dnu. Při nabíjení akumulátoru se řiďte následujícím postupem a obrázkem:

1. Deaktivujte detektor.
2. Vložte nabíjecí adaptér do elektrické zásuvky.
3. Připojte nabíjecí adaptér k IČ rozhraní detektoru. Řiďte se následujícím obrázkem.
4. Nechte baterii nabíjet přibližně 6 hodin.



5. Abyste dosáhli plné kapacity baterie, je nutné ji třikrát zcela nabít a zcela vybit.

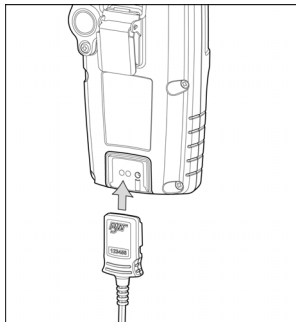

### Výměna senzoru nebo filtru senzoru

#### ⚠ Varování

**Abyste zabránili zranění nebo poškození majetku, použijte pouze senzory určené pro daný detektor.**

#### *Poznámka*

*Detektory, které jsou nakonfigurovány na 1, 2 nebo 3 plyny, mohou obsahovat na jedné ze čtyř pozic pro senzory zásepku.*

Pokud chcete vyměnit senzor nebo filtr senzoru, řiďte se následujícím obrázkem, tabulkou a postupy č. 1–13.

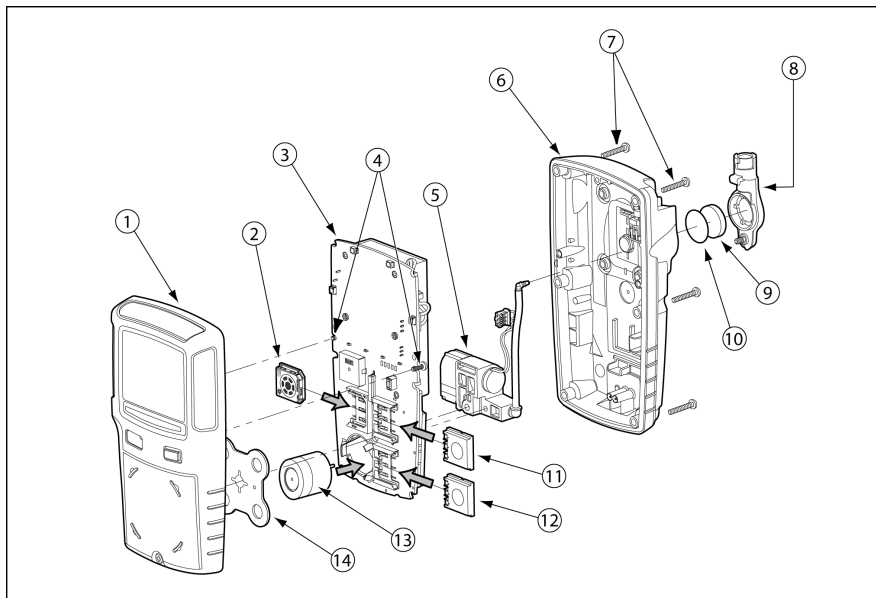

Položka	Popis
1	Přední kryt
2	Senzor LEL
3	Plošný spoj
4	Šrouby plošného spoje (2)
5	Čerpadlo
6	Zadní kryt
7	Šrouby (6)
8	Vstup čerpadla
9	Filtr čerpadla (částicový)
10	Filtr vlhkosti
11	Senzor CO
12	Senzor H <sub>2</sub> S
13	Senzor O <sub>2</sub>
14	Filtr senzoru

1. Deaktivujte detektor.
2. Odstraňte šroub vstupu čerpadla a vstup čerpadla.
3. Odstraňte šest šroubů ze zadního krytu.

4. Protože je hadice čerpadla připojená k zadnímu krytu a čerpadlu předního krytu, opatrně odstraňte zadní kryt nadzvednutím a nakloněním doleva. Přední a zadní kryt leží vedle sebe.

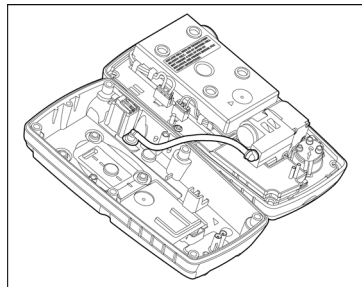

5. Odstraňte dva šrouby plošného spoje.
6. Nadzvedněte plošný spoj a posuňte jej doleva. Položte plošný spoj (senzory vzhůru) na zadní kryt.

7. Vysuňte senzory LEL, CO a H<sub>2</sub>S a odeberte je.

Při odstraňování senzoru kyslíku jemně vsuňte šroubovák do zadní části senzoru kyslíku a vytlačte senzor ven.

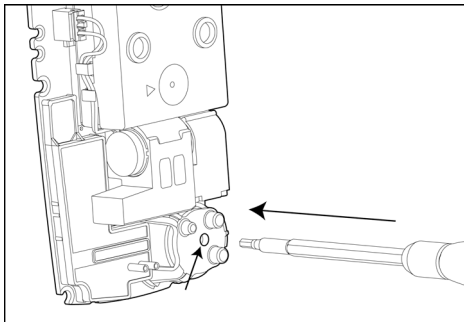

8. Vložte nové senzory a vyměňte filtr senzoru.  
9. Znovu sestavte detektor a vraťte na místo dva šrouby plošného spoje.  
10. Vraťte nazpět šest šroubů.  
11. V případě potřeby vyměňte čerpadlo a filtr vlhkosti.  
12. Vraťte vstup čerpadla a šroub vstupu čerpadla.

13. Aktivujte detektor a proveďte kalibraci senzorů.  
Postupujte podle informací v části [Kalibrace](#).

## Specifikace

**Rozměry přístroje:** 13,1 x 7,0 x 5,2 cm  
(5,1 x 2,8 x 2,0 palců)

**Hmotnost:** 328 g (11,6 unce)

**Provozní teplota:** -20 °C až +50 °C (-4 °F až +122 °F)

**Teplota skladování:** -40 °C až +60 °C (-40 °F až +140 °F)

**Provozní vlhkost:** 10 % až 100 % relativní vlhkosti  
(bez kondenzace)

**Stupeň krytí (prach a vlhkost):** IP66/67

**Nastavené hodnoty alarmu:** Mohou se lišit dle oblasti a jsou definovány uživatelem.

### Detekční rozsah:

H<sub>2</sub>S: 0 – 200 ppm (přírůstky 1 ppm)

CO: 0 – 1000 ppm (přírůstky 1 ppm)

O<sub>2</sub>: 0 – 30,0 % objemu (přírůstky 0,1 % objemu)

Hořlavé (LEL): 0 – 100 % (přírůstky 1 % LEL) nebo  
0 – 5,0 % objemu metanu

### Typ senzoru:

H<sub>2</sub>S, CO, O<sub>2</sub>: Jeden napájený elektrochemický článek

Hořlaviny: Napájená katalytická perlička

**Princip měření O<sub>2</sub>:** Kapilární řízený senzor koncentrace

**Stavy alarmu:** Alarm TWA, alarm STEL, nízká úroveň alarmu, vysoká úroveň alarmu, alarm více plynů, alarm překročení limitu (OL), alarm nízkého stavu baterie, bezpečnostní zvukový signál, alarm automatického vypnutí a alarm čerpadla

**Akustický alarm:** 95 dB+ na 30 cm, akustický signál s variabilním pulsem, hodnota při plném nabití baterie

**Vizuální alarm:** Červeně svítící diody (LED)

**Displej:** Alfnumerický displej s tekutými krystaly (LCD)

**Podsvícení:** Aktivuje se po spuštění a po stisku tlačítka, deaktivuje se po 10 sekundách. Také se aktivuje při splnění podmínky alarmu a zůstane rozsvícené do ukončení alarmu

**Autotest:** Spustí se při aktivaci a testuje nepřetržitě

**Kalibrace:** Automatické vynulování a automatický interval

**Možnosti uživatelského pole:** Zpráva při spuštění, uzamčení při chybě autotestu, bezpečný režim, bezpečnostní zvukový/compliance signál, alarmy s ručním resetem, vynucení kalibrace, uzamčení IČ kalibrace, vynucení nárazového testu, zaznamenávání lokace, vynucení blokového testu, nastavení intervalu datového záznamu, nastavení intervalu bezpečnostního signálu, výběr jazyka, IntelliFlash, IntelliFlash interval

**Možnosti senzoru:** Zapnutí nebo vypnutí senzoru, nastavení intervalu kalibračních hodnot, nastavení kalibračního intervalu, nastavení intervalu nárazového testu, nastavení prahových hodnot alarmu, nastavení intervalu STEL, nastavení intervalu TWA, zapnutí nebo vypnutí automatického vynulování při spuštění, 5% překrytí, potvrzení nízké úrovně alarmu, měření kyslíku a měření hořlavého plynu

**Čas provozu baterie:**

Jedna lithium-polymerová dobíjecí baterie: 13 hodin (obvykle)

**Rok výroby:** Rok výroby detektoru lze určit podle výrobního čísla. Druhé a třetí číslo po druhém písmenu určuje rok výroby. Např. MA 110-000001 = rok výroby 2010

**Schválené baterie:**

**Severní Amerika**

**Schválené baterie pro produkt GasAlertMax XT II:**

Lithium-iontová polymerová baterie dle standardů EN50020, UL913, C22.2 č. 157

**Dobíjecí baterie (MX-BAT01)**

Lithium-polymerová  $-20\text{ °C} \leq T_a \leq +50\text{ °C}$

**Teplotní kód**

T4

**Nabíječka baterií:** nabíjecí adaptér

**První nabití:** 6 hodin

**Normální nabití:** 6 hodin

**Záruka:** 2 roky včetně senzorů

## GasAlertMax XT II

### Uživatelská příručka

---

#### Schválení:

Schváleno společností CSA pro standardy USA a Kanady

CAN/CSA C22.2 č. 157 a C22.2 152

ANS/UL - 913 a ANSI/ISA - S12.13 část 1

**CSA** Třída I, divize 1, skupiny A, B, C a D

**ATEX** CE 0539 (Ex) II 1 G Ga Ex ia IIC T4

KEMA 08 ATEX 0001

**IECEX** Ex ia IIC T4 Ga

Toto zařízení bylo testováno a shledáno odpovídající požadavkům na digitální zařízení třídy B dle části 15 pravidel FCC a kanadských požadavků EMI ICES-003. Tyto limity jsou navrženy tak, aby poskytovaly přiměřenou ochranu proti škodlivému rušení při instalaci v domácnostech. Toto zařízení vytváří, používá a může vyzařovat energii na rádiových frekvencích. Pokud jeho instalace a používání neodpovídají pokynům, může způsobit škodlivé rušení rádiové komunikace. Neexistuje však žádná záruka, že k rušení nedojde při konkrétní instalaci. Pokud toto zařízení způsobuje škodlivé rušení příjmu rozhlasu nebo televize, což lze zjistit zapnutím a vypnutím zařízení, doporučujeme uživateli, aby se pokusil rušení odstranit pomocí jednoho nebo více následujících opatření:

- Přesměrovat nebo přemístit přijímací anténu.
- Zvětšit vzdálenost mezi zařízením a přijímačem.
- Připojit zařízení do zásuvky na jiném okruhu, než ke kterému je připojen přijímač.
- Obrátit se na prodejce nebo na zkušeného technika v oboru rádia a televize.









**Wear yellow. Work safe.**

iERP: 129535

D6558/0 [Čeština]

© BW Technologies 2010. Všechna práva vyhrazena.

# DODATEK

## Informace týkající se katalytických senzorů hořlavých plynů (LEL) s filtrem a bez filtru

Víceplynové detektory Honeywell řady GasAlert a BW jsou nabízeny se senzory hořlavých plynů **LEL v provedení bez filtru a v provedení s ochranným filtrem**. Senzor **LEL v provedení bez filtru** detekuje plnou škálu hořlavých a výbušných plynů, ale nemá odolnost vůči vzdušným jedům, jako jsou například těžké silikonové páry a vysoké koncentrace plynného sirovodíku, které mohou způsobit tzv. „otravu“ senzoru a jeho nevratné vyřazení z provozu.

Ochranný filtr na senzorech **LEL s filtrem** chrání senzor před výše uvedenými riziky, ale kvůli fyzické velikosti některých molekul, které ochranným filtrem senzoru LEL neprojdou, **nedetekuje senzor LEL s filtrem některé sloučeniny**, jako například komplexní uhlovodíky, alkoholy, ketony a estery. Senzor výbušných plynů **LEL s filtrem je vhodný pro detekci méně složitých molekul**, včetně uhlovodíků C1 až C6, vodíku a acetyleny. Pro aplikace vyžadující detekci složitějších sloučenin použijte detektor osazený senzorem LEL bez filtru. Pokud si při výběru vhodného senzoru hořlavých plynů LEL nejste jisti, která z obou možností je vhodná pro vaše aplikace, obraťte se na vašeho dodavatele přenosných detektorů plynů značky Honeywell.